

組 番 氏名

- ① たけしさんのたん生日に、お父さんがたん生日のおいわいを書いた手紙をくれました。ふうとうの中には、手紙と方いじしんが入っていました。

たけしへ

たけし、たん生日おめでとう。今日はいい天気だね。
たけしの10さいのたん生日をいわって、あるプレゼントをかくしてあるよ。

プレゼントをかくしてある場所のはのヒントは2つだ。

ヒント①家から南にある大きな木のそばにある。

ヒント②木のかげがもっとも短くなる時の木のかげの先の土の中にもうめてある。

方いじしんを正しく使って、見つけてごらんさい。

お父さん より

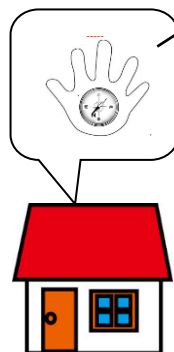

2 ぼうじしゃくについたくぎをじしゃくからはなしても、くぎが、くぎにくっついてい
ることについて、たけしさんたちが話しています。



じしゃくからはなれているのに、なんで
くぎは落ちないだろう。じしゃくのくっ
つく力がくぎにうつったのかな。

【たけし】



くぎがじしゃくになったから、くぎが
くっついて落ちないんじゃないかな。

【まさこ】



じしゃくになっているとしたらNきょくと
Sきょくがくぎにもあるのかな。

【あきら】

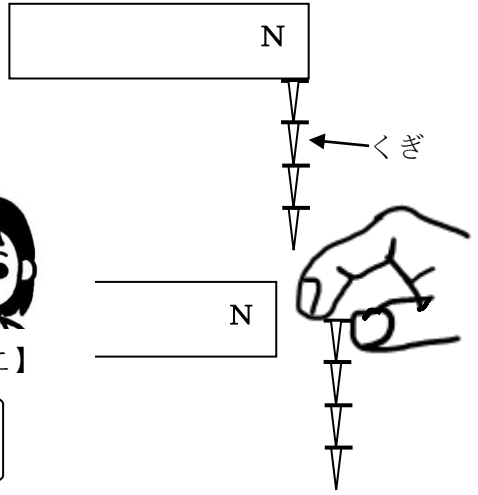

くぎがじしゃくになっているのかを調べるために、くぎにきょくがあるかどうかを
調べることになりました。クラスで話し合ったけっか、つぎの二つの予想がでました。

(ア) たけしさんの予想	(イ) あきらさんの予想
<p>じしゃくの鉄を引きつける力だけがうつ ているので、きょくはないと思う。</p>	<p>くぎがじしゃくになっているから、Nきょ くとSきょくが交ごになっていると思う。</p>

(1) 下の図の中で、たけしさんの予想が正しいことをしめすものに「ア」、あきらさんの
予想が正しいことをしめすものに「イ」の記号を書きましょう。(全て「ア」、「イ」の
どちらかが入ります。) ※くぎはじしゃくについていたものではなくしたものです。

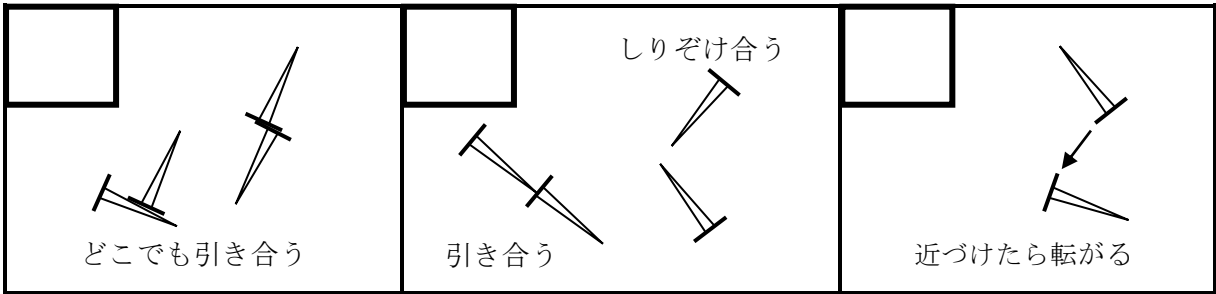

(2) 予想をたてた後、方いじしんを使った実けんで、下の図のようになりました。この
けっかから、あきらさんの予想どおりくぎにはたしかにNきょくとSきょくがあるこ
とが分かりました。そういえる理由を下の図を見てせつめいしましょう。

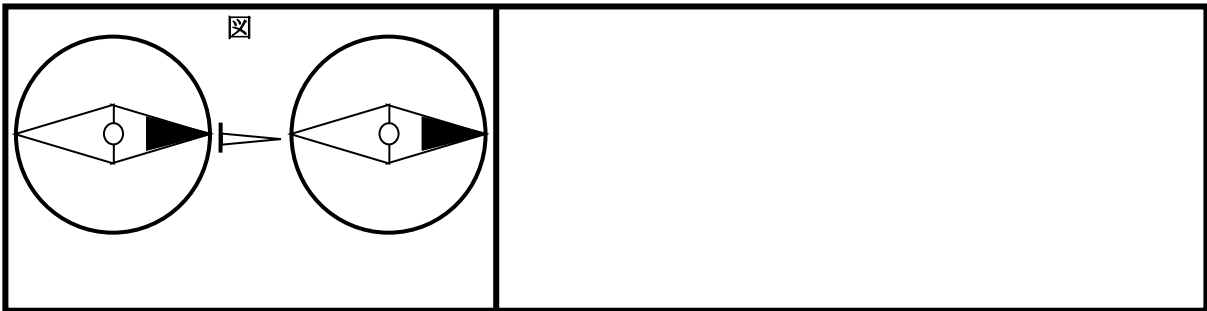

3 たけしさんのクラスでは、じしゃくのせいしつをり用しておもちゃ作りをすることになりました。

たけしさんは、魚つりゲームを作ることにしました。ぼうじしゃくのSきよくを近づけたら口をとじる魚を作って、魚がつれるようにしようと考えました。

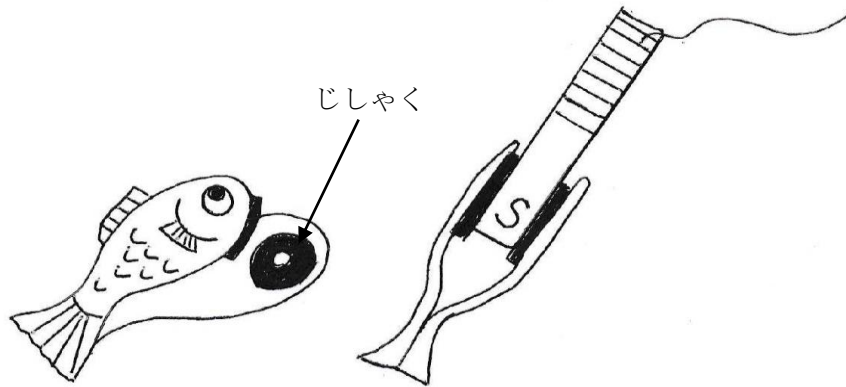

次の3しゅるいのうち、どのように魚を作ればよいですか。正しいと思うものを(ア)～(ウ)から一つえらんで記号を書きましょう。また、えらんだ理由を書きましょう。

(ア)

SきよくとSきよく
を向かい合わせる

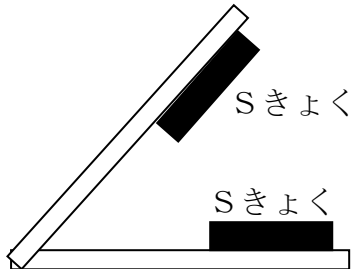

(イ)

NきよくとNきよく
を向かい合わせる

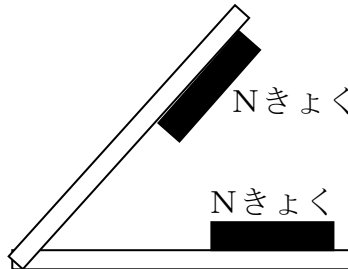

(ウ)

SきよくとNきよく
を向かい合わせる

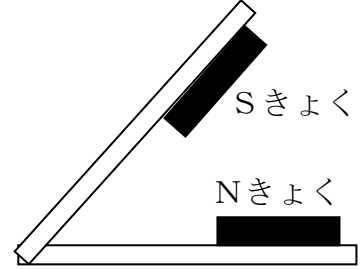

記号	【ぼうじしゃくのSきよくを入れない時に魚の口が開く理由】
	【ぼうじしゃくのSきよくを近づけると口をとじて魚がつれる理由】